

Prosedur Layanan Permintaan Pembayaran Langsung (1)

No	Kegiatan	Pelaksana				Mutu Baku		Keterangan	
		Ka.BAUK	Rektor/KPA	WR II	Kabag. Keuangan	Kelengkapan	Waktu	Output	
1	Mengajukan surat permohonan termin pembayaran					Surat Permohonan Pencairan Dana, SPP SPM, SP2D	1 hari	SPTP, DP	
2	Menyetujui termin pembayaran					Surat Permohonan Pencairan Dana, SPP, SPM, SP2D	1 Hari	SPTP, DP	
3	penandatanganan SPM					Dokumen SPM	1 hari	Persetujuan SPM	

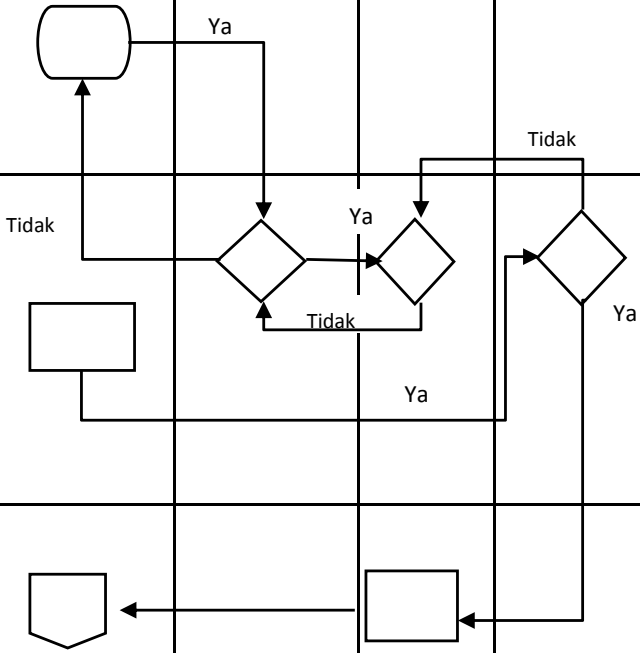

Prosedur Layanan Permintaan Pembayaran Langsung (LS) Dana APBN untuk Belanja (2)

No	Kegiatan	Pelaksana				Mutu Baku		Keterangan	
		Kasubag Dana Rutin	Kasub Monev	PUMK Belanja Modal	Bendahara Pengeluaran	Kelengkapan	Waktu	Output	
4	Mengecek dana yang diajukan dengan pagu					BMD	1 hari	SPTP	
5	Memeriksa dokumen					SPP, BKU	1 Hari	SPM	
6	Bendahara Pengeluaran membuat SPM berdasarkan SPP yang dibuat oleh PUMK kemudian diserahkan kepada Ka.BAUK untuk dicek dan diparaf kemudian ditandatangani					SPM	1 hari	SPP	

